

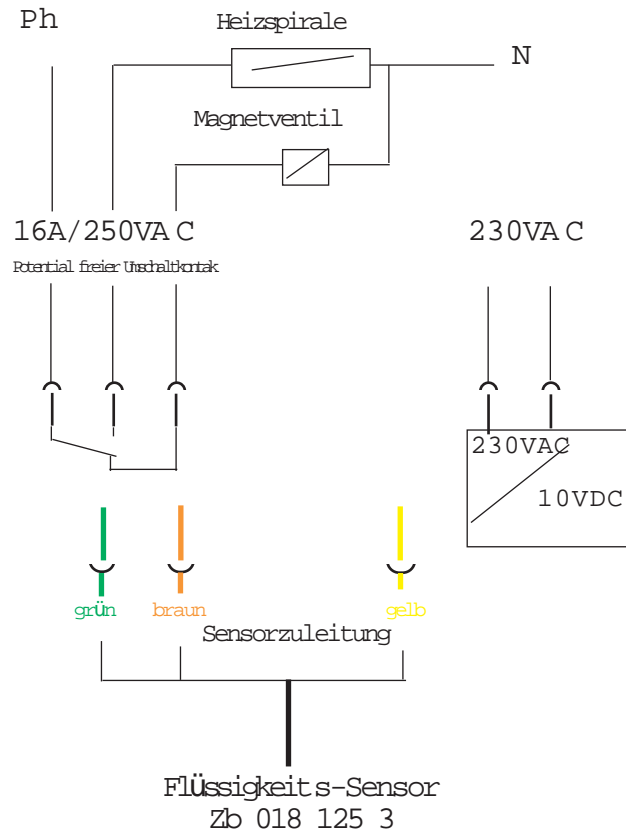

Anwendungsbeispiel:

## Schaltplan BST 230 125 3 Trockengehschutz mit 5 Sekunden Nachlaufverzögerung bei Sensoraktivierung



Max. Schaltleistung: 4000 W (4kW)  
Temperaturbereich: - 40°C bis +125°C

**ACHTUNG: Um eine einwandfreie Funktion zu bewahren, sollte der Sensorkopf regelmäßig gereinigt und von mechanische Einwirkungen freigehalten werden.**  
**Mechanische Beschädigungen führen zu Funktions- und Garantieverlust.**  
**Keine aggressiven Reinigungsmittel verwenden!!!!!!**

