



Set mit Sensorarmatur und Heizgerät zur hygienischen und wirtschaftlichen Warmwasserversorgung von Spül-/Handwaschbecken

**Temperatur- u. Mengenregelung: über elektronischen Untertisch-Mischer.
Druckfest**

LOex Tonga
TGE2AT96ii12A4_DX3
Ausladung 120mm
dreh- u. feststellbar,
Luftsprudler
Zuleitungen -
Sensorkabel ca.400mm
Flexschlauch 400x3/8"ÜM
Gesamthöhe ab WT 230mm
Stichmaß 28mm



Auch für unsere
Wandarmaturen
geeignet

**Für überall dort, wo eine hygienische
Warmwasserabgabe gewünscht wird.**

**Wirtschaftlich, hygienisch und ökologisch
die optimale Lösung, da Wasser nur wäh-
rend des Bedarfs erhitzt und abgegeben
wird.**

Der Anfall an Standwasser ist minimiert.

Steuerbox 94x94x56
mit Netzsteckerkabel Ansteuerung über Opto-Sensor



LOex Rhein, Steuerung mit inliegendem Trafo,
IP65, Eingang 230V50Hz, Betriebsspannung 12VAC,
Festprogramm, Sicherheitsabschaltung,
manuelle Reichweitenverstellung



Magnetventil
stabil
2x3/8"AG

Filter
Messing 2x3/8"IG
mit Serviceöffnung

KW

Elektronischer Durchlauferhitzer
druckfest
Durchflußmenge und Temperatur im
Gerät vorwählbar
3,5 kW/15 A, erforderlicher
Kabelquerschnitt 1,5 qmm/IP24,
Blankdraht-Heizsystem, Netzkabel mit
Stecker
Anschlüsse 3/8"AG;13,2H x 18,7 B x 8,0 T

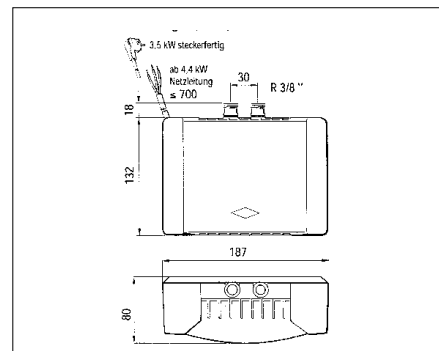

Technische und preisliche Änderungen ohne Vorankündigung vorbehalten.
Dieses Angebot ist freibleibend.
Es gelten ausschließlich unsere Verkaufs- u. Lieferbedingungen. Stand Mai 10.
Vorherige Angebote haben ihre Gültigkeit verloren.
TG T96 DX3_05/10 01



LOTZ Exim Trading

**Sensortechnik für Küchen-, Catering-,
Labor- und Sanitärbereiche.**

**Es gibt nur wenig, was sich so bezahlt macht.-
- Für Sie und unsere Umwelt !**